

定置式スクラップローダ

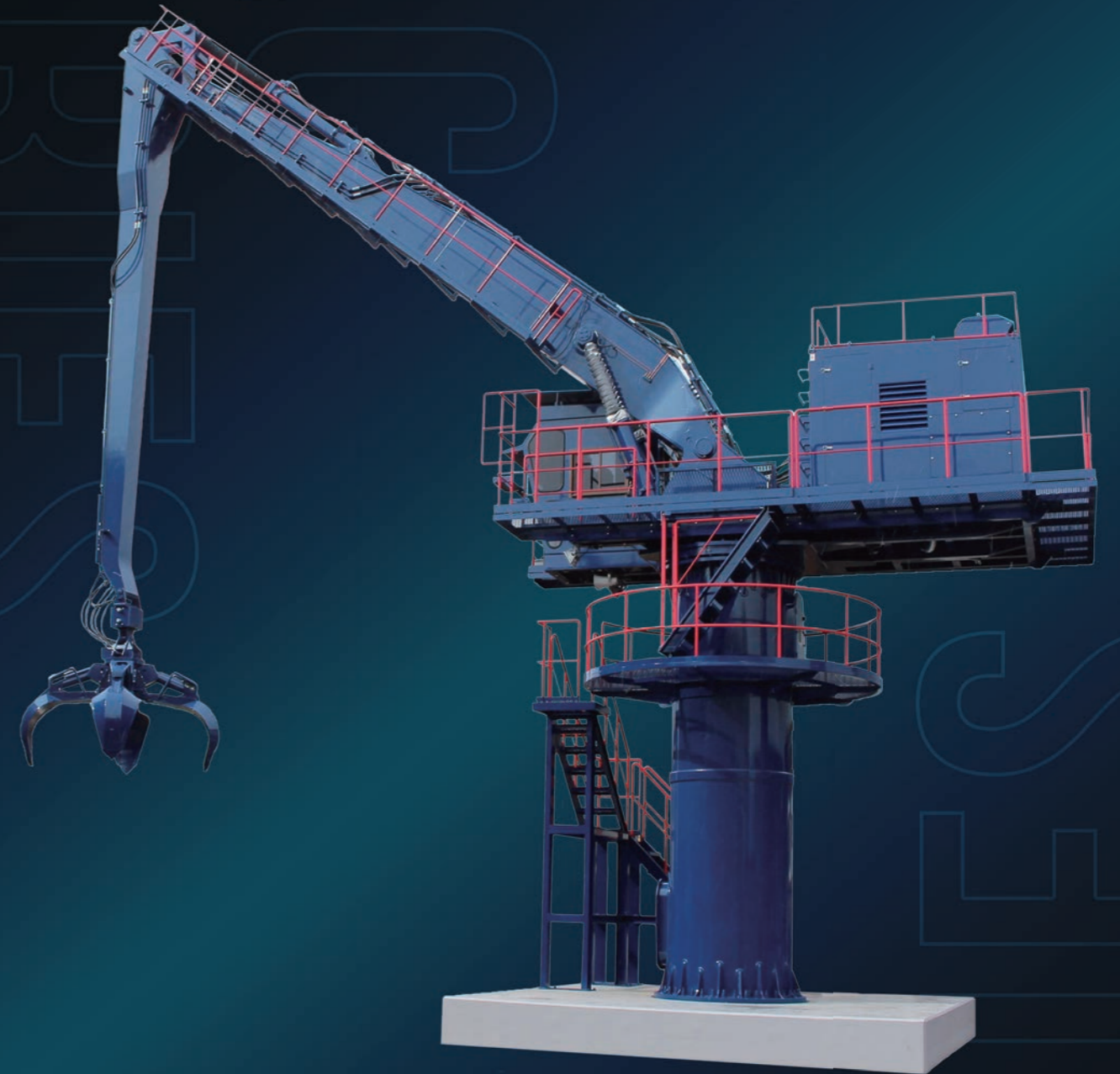

HILC Series

OKADAAIYON.COM

- ※ アタッチメントの取付ショベルは、仕様欄に表示しているクラスのショベルでも取り付けられない場合がございますので、ご相談ください。
- 各製品をご使用される際は、必ず取扱説明書をよくご覧になって、正しくお使い下さい。
- 本クレーンの運転の業務に労働者を就かせる時は、クレーン運転士の免許又は指定教習機関等の行う吊上げ荷重5トン未満の「クレーン運転の特別教育」を受講し、修了証の取得が必要です。
- 当該クレーンの設置に当たっては、クレーン設置報告書を所轄の労働基準監督署長へ提出して下さい。
- 日常点検及び月例検査、年次自主検査を必ず行って下さい。
- 本クレーンの製造に関しては、「クレーン等構造規格」を全て満たしております。
- このカタログに掲載した仕様は、改良のため予告なく変更することがございます。
- このカタログに掲載した写真は、販売標準機と一部異なる場合がございます。

オカダ アイヨン



東京本店	☎175-0081	東京都板橋区新河岸2丁目8番25号
北関東営業所	☎365-0034	埼玉県鴻巣市上生出塚774番1
関西支店	☎552-0013	大阪府大阪市港区福崎2丁目7番48号
札幌営業所	☎003-0875	北海道札幌市白石区米里5条2丁目5番58号
盛岡営業所	☎028-3621	岩手県紫波郡矢巾町大字広宮沢第7地割313番地
仙台営業所	☎983-0034	宮城県仙台市宮城野区扇町2丁目4番17号
湘南営業所	☎254-0014	神奈川県平塚市四之宮7丁目5番17号
北陸営業所	☎920-0356	石川県金沢市専光寺町367
中部営業所	☎503-0946	岐阜県大垣市浅中3丁目131番1号
広島営業所	☎733-0036	広島県広島市西区観音新町3丁目10番43号
四国営業所	☎791-3131	愛媛県伊予郡松前町北川原1644番1号
福岡営業所	☎816-0912	福岡県大野城市御笠川2丁目4番8号
熊本営業所	☎861-1201	熊本県菊池市泗水町吉富22番地1
海外事業所	☎552-0022	大阪府大阪市港区海岸通4丁目1番18号

本社営業部 特機事業課
 ☎552-0022
 大阪府大阪市港区海岸通4丁目1番18号
 ☎06-6576-1273 (Fax:06-6576-1516)

東京オフィス
 ☎175-0081
 東京都板橋区新河岸2丁目8番25号
 ☎03-6268-8895 (Fax:03-6268-8896)

okadaaiyon.com

OKADA AIYON [Official]

@okada_aiyon

@okada_aiyon

☎03-3975-2011 (Fax:03-3979-3477)
☎048-580-4851 (Fax:048-580-4852)
☎06-6576-1261 (Fax:06-6576-1260)
☎011-598-1426 (Fax:011-598-1436)
☎019-611-0080 (Fax:019-611-0078)
☎022-352-4330 (Fax:022-352-4310)
☎0463-51-6984 (Fax:0463-51-6985)
☎076-254-5518 (Fax:076-254-6987)
☎0584-89-7650 (Fax:0584-89-7665)
☎082-208-0900 (Fax:082-208-0901)
☎089-984-8887 (Fax:089-984-8889)
☎092-404-1177 (Fax:092-504-0092)
☎0968-38-1021 (Fax:0968-41-3630)
☎06-6576-1268 (Fax:06-6576-1516)

HLC Series

定置式スクラップローダ HLCシリーズ

高安定度・省エネタイプの新型スクラップローダ

環境対応タイプ

電動油圧方式の採用で、低騒音・低振動・排ガスなしを実現。環境に優しいスクラップローダです。

低ランニングコスト

電動機を使用しているため、ディーゼルエンジンに比べ稼働コストが大幅に削減できます。また、エンジン回りや足回りに関わるメンテナンス費用も発生しないため経済的です。

抜群の耐久性

ショベル系・タイヤ系の作業機に比べ、高い耐久性を誇ります。3・5・10年後のトータルランニングコストを大幅に削減できます。

作業効率アップ

ポスト上部の視認性の高いキャビンからはヤード内が一望でき、荷の受け入れ・処理機への投入・製品の取り出しが効率的に行えます。

HLCシリーズ



現場動画

先進の技術が生み出す微細な動きはまさに人の手そのもの

- 安定性の高い、省エネルギータイプのスクラップローダ開発に成功
- オペレータは正確でスムーズな運転が可能で、細かな位置決めも容易に行えます
- 作動重心が半径に関係なく一定範囲内にあるため、ポストに対する曲げモーメントが従来に比べ減少
- アウターブームの配管先端にグラップル交換時のストップバルブを標準装備

開発のポイント:

従来の構造では考えられなかった画期的なシステムを考案し、安定度の高い、省エネルギータイプのスクラップローダの開発に成功しました。



Features

安全かつ快適な作業のための機能が充実



■ セーフティレバー(標準装備)

油圧パイロットを遮断するレバーを標準装備。操作を一時停止時、離席時の安全性が向上。セーフティレバーの上げ下げで全操作を停止。



■ 座席シート

操作レバーと一体型のサスペンションシート。リクライニング角度や高さなど、最適なシートアレンジが可能で快適な操作姿勢を実現。また全方位の視野が確保でき安全作業で生産性が向上。
*シートカバーはオプション品



■ マルチ操作パターン

ローダ本体の操作パターンはマルチに変更が可能。またスクラップ処理機用リモートコントローラーの置台を設置することでワンマン操作も可能。
(※コントローラーは、別途ご用意ください。)

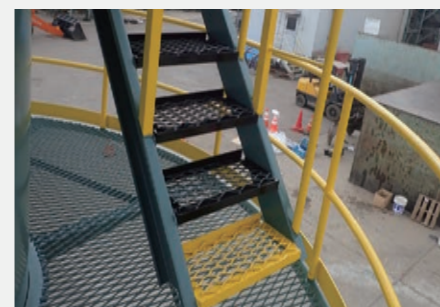

■ メンテナンス性

機械延命に不可欠な日常点検を支える足場は、安全・効率の良い位置に配置、また無理のない昇降ができるよう階段を設置する事で生産性向上に繋がります。
*ポスト足場からの昇降用階段は標準装備



■ コンディション表示モニター

圧力・油温・先端荷重・吊荷荷重・先端距離・電流値を見やすいモニターで表示、知りたい情報を一目で分かります。
(先端荷重はチルト式では表示なし)

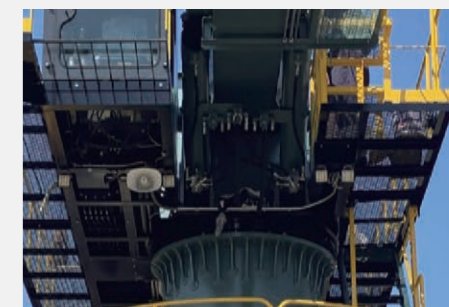

■ マイク・スピーカー・LEDライト

キャビンから外部への連絡やヤード内の安全指示が可能、またLED作業灯を装備し4つのライトが視界を確保、安心して作業が可能に。

グラップルの作業性・耐久性の向上ポイント



● 作業性重視の爪形状

スクラップを知り尽した爪形状。爪の根本から先端まで滑らかなR形状で、爪全開時に爪先端が垂直になるためスクラップへの食い込みがスムーズです。



● 柔軟な作業性

搬入出車両からの積み込み・積み下ろし、ヤード内捌き、シュレッダー、プレス機への投入等にフレキシブルに対応し高い生産性を生み出します。



● 信頼の耐久性

アーム、フレーム及び回転台は高張力鋼を使用し、アームはボックス形状で強度(剛性)を高め、爪先端は耐摩耗鋼の採用で耐久性をアップしております。



● カバーガードの充実

スクラップ材の混入を低減するため配管・油圧ホース・シリンダロッドなどを保護するカバーガードも標準装備されており、スクラップ材の突起物を気にする事なく安心して作業ができます。

スクラップローダ作業範囲



[HLC-35G]

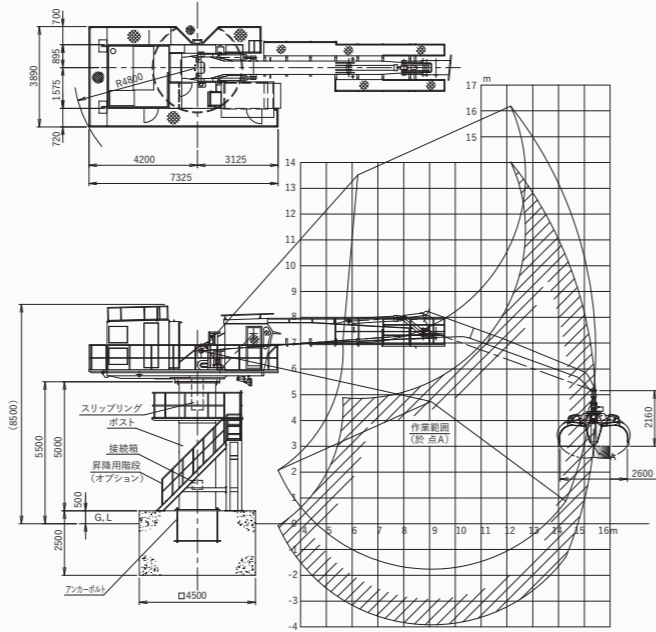

[HLC-50G]

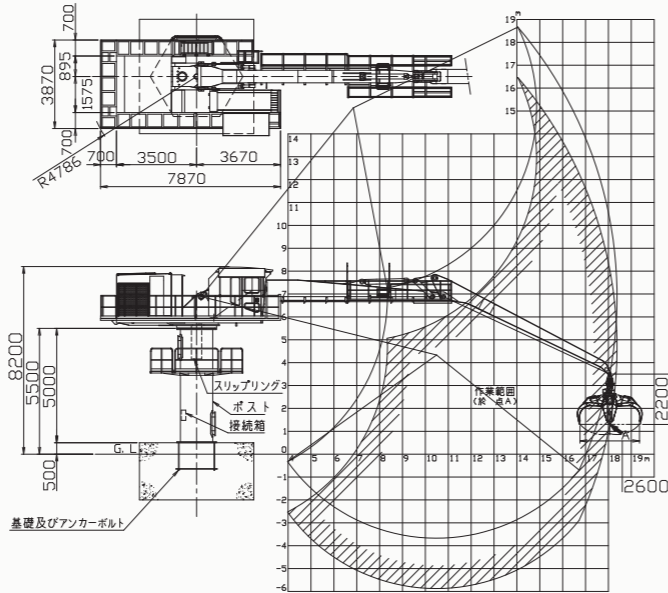

HLCシリーズ諸元表

		HLC-50G4	HLC-50G2	HLC-35G4	HLC-35G2
質量	kg	30000		29000	
吊上能力	kN (kgf)	26 (2650)			
作業半径	m	最大 18.4		最大 15.4	
旋回角度		360°連続全旋回			
油圧源		可変容量ピストンポンプ 2連 1台			
油圧源	MPa	28			
オイルタンク	ℓ	400			
電源電圧		空冷式オイルクーラー付			
		AC440/400V 3Φ	AC220/200V 3Φ	AC440/400V 3Φ	AC220/200V 3Φ
		60Hz/50Hz	60Hz/50Hz	60Hz/50Hz	60Hz/50Hz
電動機	油圧ポンプ用	90kw4P1台			
	オイルクーラー用	0.75kw 4台			
制御盤		屋外型 電磁スターデルタ始動器			

* 質量は乾燥質量とし、基礎質量は含みません。 * 基礎ボルトは納入いたしますが、基礎工事は当社所掌範囲外とします。
* 電気工事は、ポスト内接続箱以後は当社とし接続箱迄の電気工事は当社所掌範囲外とします。 * ポスト昇降階段はオプションです。

スクラップローダ用グラップル

爪の最大開口幅は、2200/2600mmから選択することができます。
作業環境に合わせてご要望ください。

4本爪2本爪切替仕様 (標準)



BH40H4-1

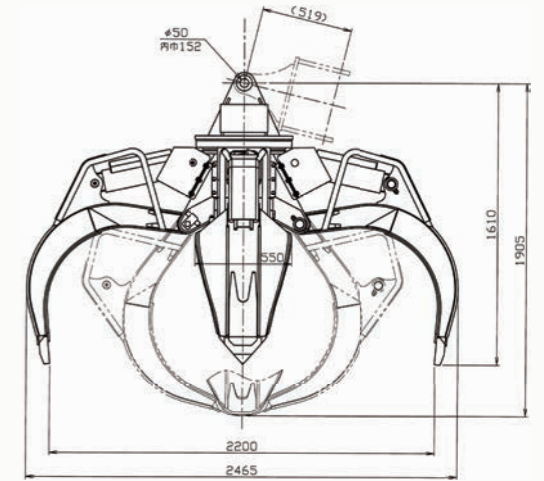

4本爪2本爪切替仕様 (標準)



BH40H4-2

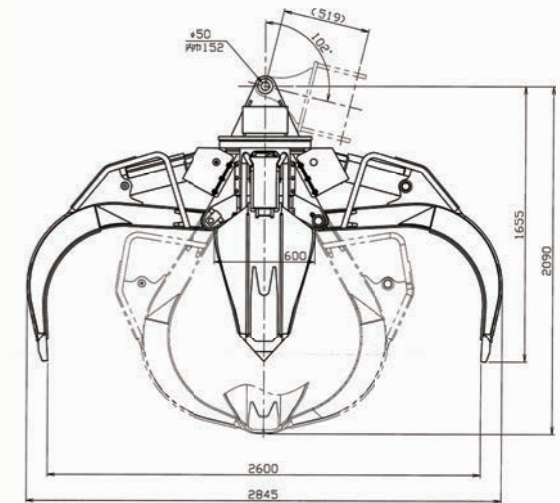

爪切替式グラップル

切替スイッチによる4本爪・2本爪に使い分けが可能。不定形の積荷を確実に掴んで積み降ろしができ、現場での細かな要望に応えます。

BHシリーズ諸元表

BH シリーズ		吊下式	
		4本爪2本爪切替仕様 (標準)	
		BH40H4-1	BH40H4-2
質量	kg	1200	1330
爪最大開口幅	mm	2200	2600
爪先端最大掴み力	kN	30	25.8
旋回トルク	Nm	1030	1030
開閉速度 (sec)	閉	2.8	2.8
	開	2.8	2.8
旋回速度	rpm	8-15	8-15
ポイント①~④		△	△

* ポイント: ①耐摩耗プロテクター ②滑り止め溶接 ③爪プロテクター ④背板補強
○は標準設定、△は一部対応、×は設定なし

◎スクラップローダ使用時のご注意

作業前に下記の事項を必ず行ってください。

始業前の点検 (日常点検)

- 作業開始前の点検を取扱説明書の点検表に従って確実にを行い、異常があればただちに修復してください。

昇降用梯子からの 落下注意

- 本機に昇降するときは、必ず梯子に
対面する姿勢で手すり、ステップ
を使用し、常に3箇所以上で身
体を保持するようにしてください。

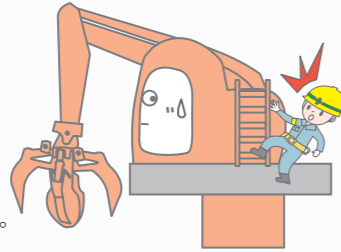

ステップや手すりの外観 及び取付部の点検

- ステップや手すりの外観及び取付部の点
検を心掛け破損やボルトなどのゆるみ
があれば修復してください。
ボルト、ナット、ホースがしっかり取り付
けられていることを確認してください。
※ボルトの締付けは交互対角・均等に行ってください。

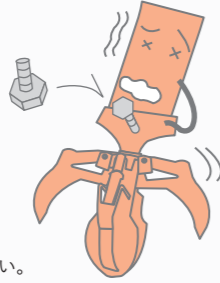

安全な服装

- 運転及び作業時には安全帽、安全靴、安
全帯、体に合わせた作業服を着用し、
作業に応じて安全メガネ、マスク、手袋
などを用いてください。また高所（地上
2m以上）で作業する時は安全帯、保護
帽などを使用してください。

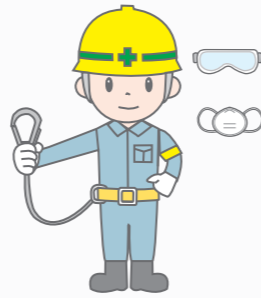

暖機運転の実施

- 外気温が15°C以下の場合、暖
気運転を十分に行ってから、作
業を開始してください。

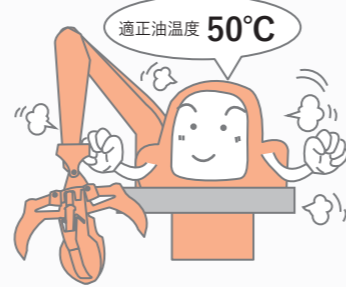

グリースアップを してください

- 作業前に1回、1日2回以上
グリースアップを行ってください。

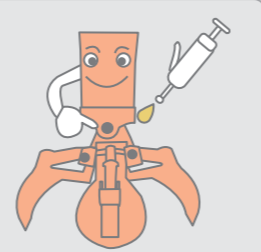

作業時は下記の事項を必ず行ってください。

作業半径内の危険 防止

- 作業半径内には人を立ち入
らせないでください。
グラップルの真下や周囲に
人がいないか確認し、操作
前にホーンにて合図し、注
意を促してください。

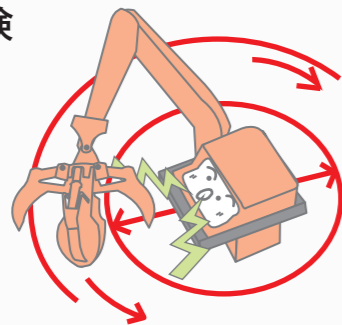

障害物に注意

- 作業中は周囲の状況をよ
く確認し、グラップル及
びブームを車両、建物な
どに衝突させないよう注
意してください。

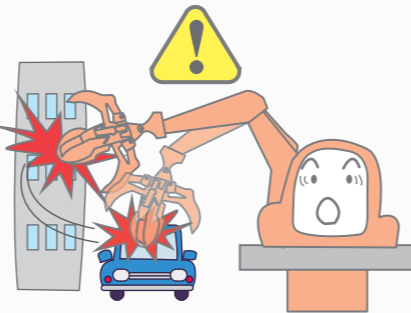

作業休止時の注意

- 荷及びグラップルを宙吊りにした
ままで、運転席を離れないでくだ
さい。離れる場合はグラップルを
地面に着地してください。

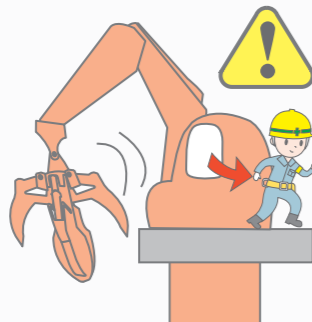

- 本機にはブームの急落下を防止する安全
弁を装備していますが、この安全弁は機
器の特性上ブームを完全に保持する物
ではありません。グラップルを宙吊りに
しているとブームは徐々に降下します。

押し込み作業・ハン マリング作業の禁止

- グラップルでのスクラップの
押し込みや、たたき潰しなど
の作業は、本機の破損の原因
になり重大事故につながる可
能性がありますので、絶対
に行わないでください。
(本機はクレーン作業を行うた
めの装置です。)

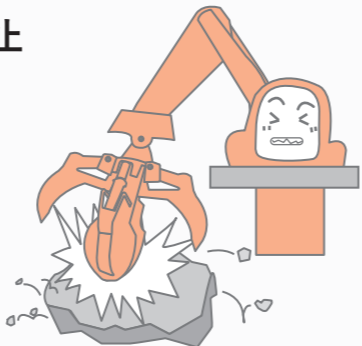

運転作業中の昇降禁止

- 運転作業中は本機への昇降を禁止します。

作業後は下記の事項を必ず行ってください。

グラップルは地面に 着地

- 作業終了後は作業現場の安
全を確認し、爪を全開して、
安定した場所に着地させて
ください。

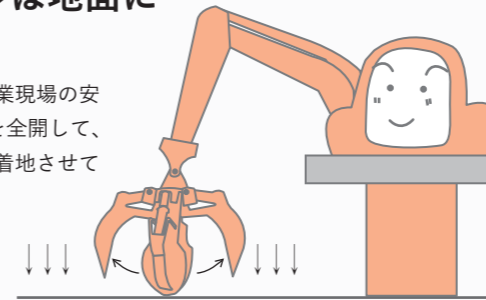

電源の「切」

- 制御盤内配線用遮断器のスイッチを「OFF」にして運転席を離れて
ください。

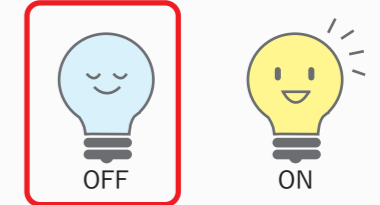

給油整備時は下記の事項を必ず行ってください。

ブームの固定

- グラップルは必ず、爪を全
開し、地面に着地させてか
ら実施してください。

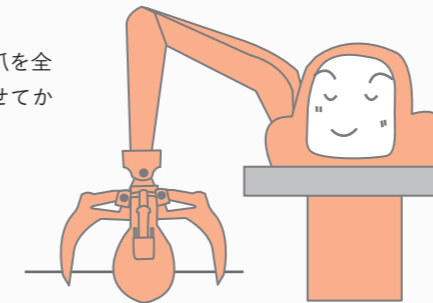

グラップル給油整備時、作業上やむを得ずグラップルを宙吊りしなくてはならない場合は右記事項に注意してください。

グラップルの下には 入らない (グラップル宙吊り時)

- 機器の特性上、完全に
ブーム固定（保持）は
されませんので、ブ
ームは徐々に降下し、グ
ラップルも下がります。

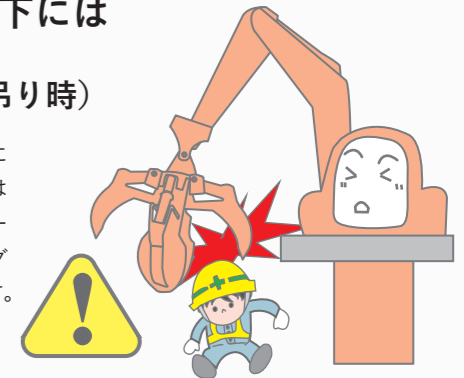

※運転者と安全を確認してから作業を行ってください。

火災の防止

- 作業油や潤滑油脂は可燃性で
す。またユニット室内の吸音
材も油脂類を含んでいますの
で、火気には注意してくだ
さい。



- 整備時に溶接、ガス切断などの作業が伴う場合
は消火器を備え、火気には十分注意して施工し
てください。

作業に適した工具

- 工具は適正なものを正しく使用してください。
誤った使い方は人身事故や破損の原因となりま
す。



交換部品

- 交換部品は必ず当社指定の純正部品をご使用ください。



その他

暴風時対策

- 暴風時（風速16m/sec以上）
及び雷時は、作業をやめ、グ
ラップルを全開にし、安定し
た場所に着地させ電源を切っ
てください。

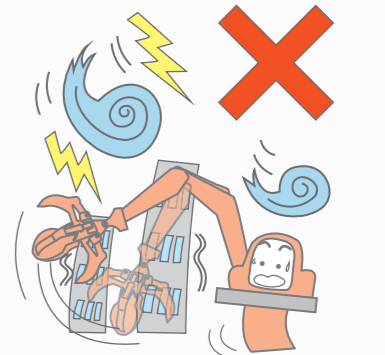

交換

油圧作動油の交換

- 定期交換（交換時期）を守ってください。

交換時期	初回	定期交換
	1ヶ月後（又は稼働200時間後）	6ヶ月毎（又は稼働1000時間毎）

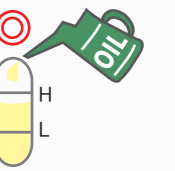

フィルターの交換

- サクシオンフィルター及び
ラインフィルターは定期的
に点検してエレメントを洗
浄または交換してください。

